

	1 punct	2 puncte	3 puncte
33	Cine au fost cei cărora un înger le-a dat vestea nașterii Domnului Isus? niște păstori Luca 2:8 <input type="checkbox"/>	Cine a măcelărit galileenii al căror sânge l-a amestecat cu sângele jertfelor lor? Pilat Luca 13:1 <input type="checkbox"/>	Cine avea aceeași meseria ca și Pavel? Acuila Fapte 18:3 <input type="checkbox"/>
34	Cine era socrul lui Caiafa? Ana Ioan 18:13 <input type="checkbox"/>	Din ce seminție a lui Israel făcea parte Iosif? Iuda Luca 3:33 <input type="checkbox"/>	Cine a venit împreună cu Agripa la Cezarea? Berenice Fapte 25:13 <input type="checkbox"/>
35	Cine a fost fariseul care a venit să vorbească cu Domnul Isus noaptea? Nicodim Ioan 3:1 <input type="checkbox"/>	Cine era împreună cu Petru când a fost vindecat ologul de la poarta Templului? Ioan Fapte 3:4 <input type="checkbox"/>	Cine a fost mama lui Iosef? Maria Marcu 15:47 <input type="checkbox"/>

OAMENI

din

Noul Testament

un grupaj de jocuri
pe baza unor întrebări despre personaje din Biblie

În această carte...

- Trei jocuri noi: Să trecem dincolo!, Turnir! și Urmărire! ●
- Indicații de instalare a terenului de joc ●
- 105 întrebări despre personaje din Noul Testament (grupate pe trei nivele de dificultate), răspunsurile corecte și referințele biblice ale acestor răspunsuri. ●

Cuprins

Faceți cunoștință cu câteva jocuri noi	3
Ce avem pregătit pentru jocuri?	3
Cum se instalează terenul?	4
Să trecem dincolo	5
Turnir	8
Urmărire	10
Întrebări	12

OAMENI din Noul Testament

un joc produs sub sigla



© 2006 Leontiu Gelu George

www.probisoft.ro

e-mail: probisoft@probisoft.ro

telefon: 0356 411026

	1 punct	2 puncte	3 puncte
29	Cine a fost „copilul prea iubit” al lui Pavel? Timotei 2 Timotei 1:2 <input type="checkbox"/>	Cui i-a spus Filip că „a găsit pe acela despre care a scris Moise în Lege”? Natanael Ioan 1:45 <input type="checkbox"/>	Cine a fost împreună cu Pavel când a scris Epistola către Corinteni? Sosten 1 Corinteni 1:1 <input type="checkbox"/>
30	Cine a fost mama lui Ioan Botezătorul? Elisabeta Ioan 1:57 <input type="checkbox"/>	Cine a uns pe Domnul Isus cu mir? Maria Ioan 11:2 <input type="checkbox"/>	Cine au fost cu Pavel când a scris Epistola către Tesaloniceni? Silvan și Timotei Tesaloniceni 1:1 <input type="checkbox"/>
31	Cine a fost împărat la Roma când S-a născut Domnul Isus? Cezar August Luca 2:1 <input type="checkbox"/>	Cine a fost sora femeii care a uns pe Domnul Isus cu mir? Marta Ioan 11:1 <input type="checkbox"/>	Cine au fost cei pe care Pavel i-a dat pe mâna Satanei ca să se învețe să nu hulească? Imeneu și Alexandru 1 Timotei 1:20 <input type="checkbox"/>
32	Cine a plecat împreună cu Iosif la Betleem? Maria Luca 2:5 <input type="checkbox"/>	Cine l-a spus Domnului Isus: „am lăsat totul și Te-am urmat”? Petru Luca 18:28 <input type="checkbox"/>	Pe cine a lăsat Pavel în Creta să pună prezbiteri? Tit Tit 1:5 <input type="checkbox"/>

	1 punct	2 puncte	3 puncte
24	Cine a fost nevasta lui Acuila? Priscila Fapte 18:2	Cine a fost bunica lui Timotei? Lois 2 Timotei 1:5	Cine a plecat împreună cu Pavel spre Italia? Aristarh Macedonianul Fapte 27:2
25	Cine a fost tânărul înviat de Pavel? Eutih Fapte 20:9	Cine l-a părăsit pe Pavel din dragoste pentru lume? Dima 2 Timotei 4:9	Cine era mai marele ostrovului Malta și tatăl său a fost vindecat de friguri? Publius - Fapte 28:7
26	Pe cine a înfruntat Pavel în Antiohia? Petru Galateni 2:11	Cine a fost căldărarul care i-a făcut mult rău lui Pavel? Alexandru - 2 Tim. 4:14	Cine a fost tovarășul de lucru al lui Pavel la Roma? Timotei - Romani 16:21
27	Cine a fost „doftorul prea iubit”? Luca - Coloseni 4:14	Cine a fost stăpânul lui Onisim? Filimon - Filimon 12	Cine a fost gazda lui Pavel la Roma? Gaius - Romani 16:23
28	Pe cine a rugat Pavel să-l primească pe Onisim? Filimon Filimon 10	Cine l-a spus lui Isus: „știu că are să vină Mesia, când va veni El, are să ne spună toate lucrurile”? femeia samariteancă Ioan 4:25	Cine a fost Drusila? nevasta guvernatorului Felix Fapte 24:24

Faceți cunoștință cu câteva jocuri noi!

OAMENI din Noul Testament este un grupaj de jocuri care se desfășoară pe echipe și prin care vă puteți testa cunoștințele despre personaje din Biblie și vă puteți dovedi abilitățile strategice. Terenul de joc poate fi amenajat pe iarbă, pământ sau nisip, folosind șnururile din kit și cuiele pentru fixarea colțurilor. Dacă aveți la îndemână o suprafață betonată sau din asfalt, terenul poate fi desenat folosind o cretă. Iar dacă aveți la dispoziție o pardoseală cu dale... atunci terenul e gata făcut! Structura terenului este prezentată în schițele fiecărui joc, dar conducătorul jocului poate hotărî și alte forme/dimensiuni de teren în funcție de timpul avut la dispoziție și de numărul de jucători.

Echipele vor fi formate din maxim patru jucători. Pentru deosebirea echipelor pe teren, jucătorii vor purta coifuri marcate cu culori diferite. În kitul de jocuri și activități veți găsi și coifurile necesare.

Ce avem pregătit pentru jocuri?

- două seturi a câte patru coifuri, marcate diferit
- un teren de joc format din bucăți de șnur, prevăzute cu inele și cârlige pentru asamblare
- șase cuie pentru fixarea terenului pe pământ
- cretă pentru desenarea terenului pe asfalt sau beton (dacă nu există posibilitatea fixării terenului pe pământ sau nisip)
- descrierea regulilor de joc din această broșură
- întrebări despre personaje din Noul Testament, împreună cu răspunsurile și referințele biblice):
 - 35 de întrebări de 1 punct
 - 35 de întrebări de 2 puncte
 - 35 de întrebări de 3 puncte

Mai este nevoie de ceva pentru joc?

Da, este bine să existe un ceas cu secundar (sau cronometru) și un creion sau pix pentru notarea punctajului echipelor, dacă se dorește organizarea unui „campionat“.

Cum se instalează terenul?

● Terenul este de fapt un careu de 8x4 pătrate cu latura de 30-50 cm. împărțit în două (deci două careuri de 4x4 pătrate față în față). Acesta este terenul „standard“ conținut în kit. Schița de mai jos ilustrează felul în care se poate monta/installa terenul de joc.

Pentru instalarea terenului:

1. întindeți pe sol șnurul care marchează marginea terenului (acesta are formă de dreptunghi și are fixate pe el inelele din colțuri, de la mijloc și clemele)

2. fixați colțurile și mijlocul terenului cu ajutorul cuielor de cort din kit (6 bucăți)

3. fixați cu ajutorul clemelor șnururile care delimitează căsuțele din teren

Este bine ca terenul să fie cât mai „întins“, pentru ca jucătorii să nu se împiedice în șnururi. Dacă aveți la îndemână mai multe cuie de cort, puteți să fixați marginile și șnururile interioare în mai multe puncte.

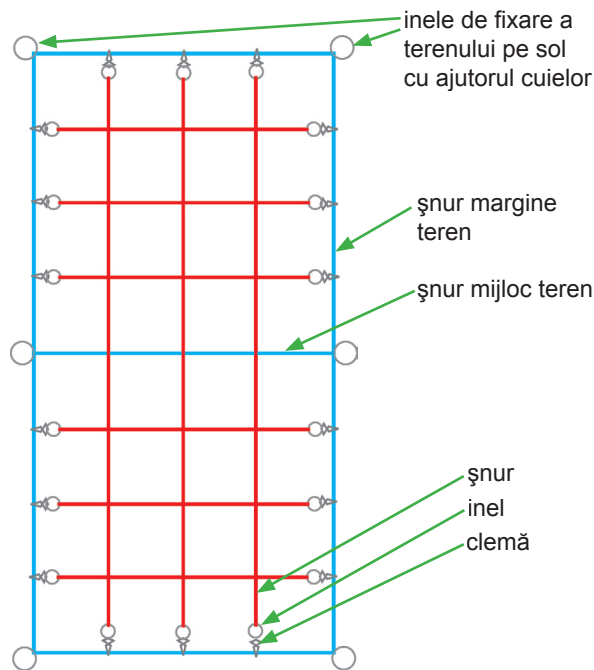

● Dimensiunile se pot schimba (în cazul în care terenul se desenează cu cretă, sau se folosesc dalele unei pardoseli).

	1 punct	2 puncte	3 puncte
20	Cine din Iope a înviat la rugăciunea lui Petru? Tabita Fapte 9:40 <input type="checkbox"/>	Cine a fost cu Pavel când a scris Epistola către Filipeni? Timotei Filipeni 1:1 <input type="checkbox"/>	Cine a fost mare preot și a adus plângere împotriva lui Pavel? Anania Fapte 24:1 <input type="checkbox"/>
21	La cine a fost trimis Petru după ce a avut vedenia cu animalele necurate? sutașul Corneliu Fapte 10:20 <input type="checkbox"/>	Din ce seminție a lui Israel făcea parte Pavel? Beniamin Filipeni 3:5 <input type="checkbox"/>	Cine stătea des de vorbă cu Pavel, cu nădejdea că va primi bani? Felix Fapte 24:26 <input type="checkbox"/>
22	Pe cine a scos un înger, noaptea, din închisoare? Petru Fapte 12:6 <input type="checkbox"/>	Cine a fost cu Pavel când a scris Epistola către Coloseni? Timotei - Coloseni 1:1 <input type="checkbox"/>	Cine l-a trimis pe Pavel la Cezar? Festus Fapte 25:12 <input type="checkbox"/>
23	Cine se ruga și cânta împreună cu Pavel în închisoare? Sila Fapte 16:25 <input type="checkbox"/>	Cine a fost mama lui Timotei? Eunice 2 Timotei 1:5 <input type="checkbox"/>	Cine a fost împăratul care i-a spus lui Pavel: „curând mai vrei tu să mă îndupleci să mă fac creștin“? Agripa Fapte 26:28 <input type="checkbox"/>

	1 punct	2 puncte	3 puncte
16	Cine a spus: „Sufletul meu mărește pe Domnul, și mi se bucură duhul în Dumnezeu“? Maria, mama Domnului Isus - Luca 1:46	Cine a întreat pe Pavel și pe Sila: „Domnilor, ce trebuie să fac ca să fiu mântuit“? temnicerul din Filipi Fapte 16:30	Cine au plecat din Roma deoarece împăratul Claudiu a poruncit ca toți iudeii să plece de acolo și s-au stabilit la Corint? Acuila și Priscila Fapte 18:2
17	Cine a fost mai marele vameșilor din Ierihon și căuta să-L vadă pe Domnul Isus? Zacheu - Luca 19:2	Cine avea darul vorbirii și era tare în Scripturi? Apolo Fapte 18:24	Cine a fost fruntaș al sinagogii din Corint și a crezut în Domnul împreună cu toată casa lui? Crisp - Fapte 18:8
18	Cine au fost trei frați din Betania pe care îi iubea Domnul Isus? Maria, Marta și Lazăr Ioan 11:5	Cine a fost argintarul care a provocat o răskoală împotriva lui Pavel? Dimitrie Fapte 19:24	Cine au fost cei cărora un duh rău le-a spus: „Pe Isus îl cunoșc, și pe Pavel îl știu, dar voi cine sunteți“? fiii lui Sceva Fapte 19:14
19	Cine a fost ales apostol în locul lui Iuda? Matia Fapte 1:26	Cine a fost prins în lațul fățarniciei ca și Petru? Barnaba Galateni 2:13	Cine a fost prorocul care și-a legat mâinile și picioarele cu brâul lui Pavel? Agab - Fapte 21:10

Și acum... jocurile!

Să trecem dincolo!

În acest joc, echipele vor încerca să ajungă primele în terenul echipei adverse, avansând pe baza răspunsurilor la întrebările puse de conducătorul jocului.

- jucătorii se împart pe echipe de câte 4 jucători, fiecare jucător primind câte un coif, care trebuie purtat tot timpul jocului, pentru diferențierea echipelor (coifurile au benzi frontale colorate diferit, dar și alte elemente grafice care le deosebesc). Echipele își aleg un căpitan.
- echipele sunt așezate* în teren conform uneia din schițele ce urmează

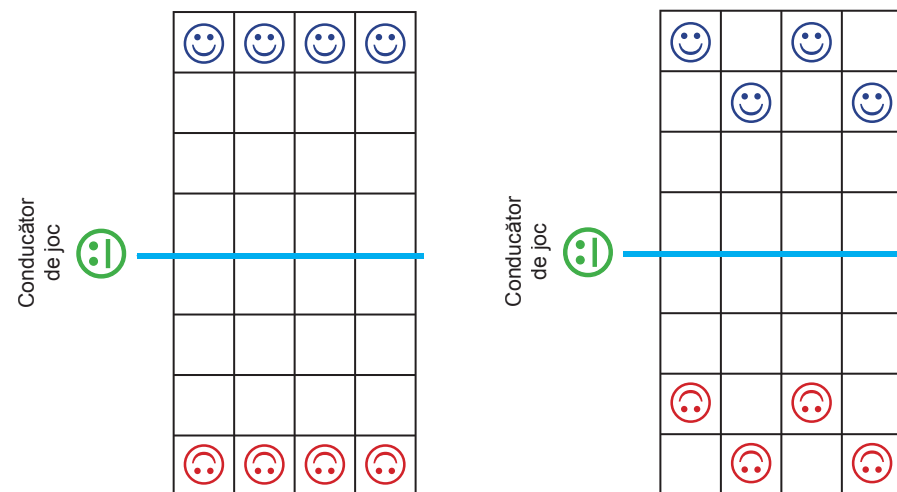

* conducătorul de joc decide schema de aranjare în teren a echipelor. Dacă se joacă mai multe „runde“, atunci la fiecare rundă se poate folosi o altă schemă de aranjare.

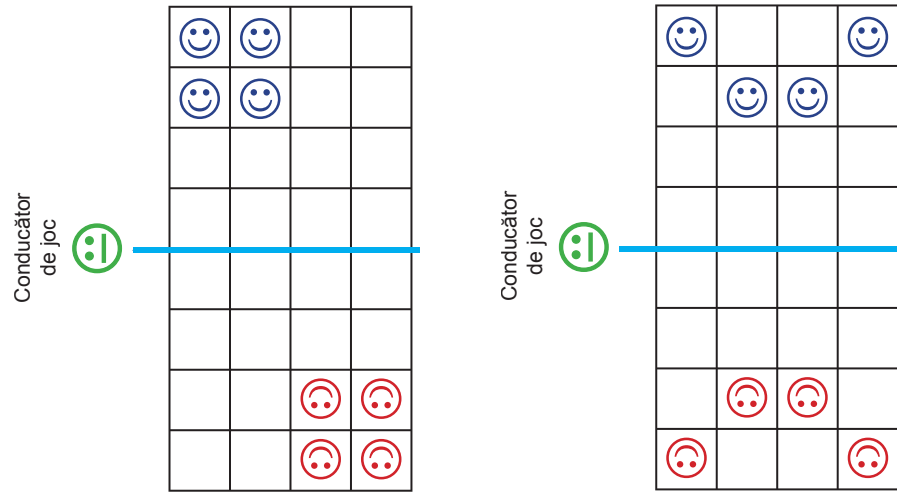

Cum se joacă?

- conducătorul stabilește prin tragere la sorți care echipă are dreptul la prima mutare.
- căpitanul echipei (sau toată echipa, prin consultare) hotărăște care dintre jucătorii echipei (se) va muta primul. Echipele vor muta alternativ.
- jucătorul stabilit pentru mutare ridică mâna și spune conducătorului de joc ce întrebare dorește (adică de 1 punct, 2 sau 3).
- conducătorul jocului citește întrebarea solicitată (întrebările vor fi „abordate“ secvențial).
- jucătorul trebuie să răspundă imediat (sau după un interval de timp stabilit de conducător la începutul jocului, de exemplu 3 sau 5 secunde) dar fără a se consulta cu echipa. Dacă răspunsul este corect, atunci jucătorul se va deplasa cu atâtea căsuțe câte puncte valora întrebarea solicitată. Deplasarea se poate face înainte, înapoi sau lateral, dar nu în diagonală. În cazul în care jucătorul are în față sau un alt jucător (din propria echipă sau din echipa adversă), acest jucător trebuie „ocolit“ prin teren folosind căsuțele și nu se poate „sări“ peste el.

	1 punct	2 puncte	3 puncte
13	Cine căuta un prilej nimerit ca să-L dea pe Domnul Isus în mâinile preoților? Iuda Marcu 14:11 <input type="checkbox"/>	Cine a murit pe saunul împărătesc mâncat de viermi? Irod Fapte 12:23 <input type="checkbox"/>	Cine l-a dus pe Saul la apostoli? Barnaba Fapte 9:27 <input type="checkbox"/>
14	Cine a îndrăznit să ceară trupul Domnului Isus? Iosif din Arimatea Marcu 15:43 <input type="checkbox"/>	Cine dintre apostoli au fost numiți Marte și Jupiter și un preot a vrut să la aducă jertfă? Pavel și Barnaba Fapte 14:12 <input type="checkbox"/>	Cine a fost olog opt ani și după vindecarea lui toți locuitorii din Lida s-au întors la Domnul? Enea Fapte 9:35 <input type="checkbox"/>
15	Cine a fost tatăl lui Ioan Botezătorul? Zaharia Luca 1:13 <input type="checkbox"/>	Cine din Tiatira a fost botezată de Pavel? Lidia Fapte 16:14 <input type="checkbox"/>	Cine a fost Damaris? o femeie din Atena care a crezut în Domnul Isus după cuvântarea lui Pavel Fapte 17:34 <input type="checkbox"/>

	1 punct	2 puncte	3 puncte
9	Cine era dregător în Iudea în vremea Domnului Isus? Pilat - Luca 3:1 <input type="checkbox"/>	A cui era casa din Betania, în care o femeie a tunat mir pe capul Domnului Isus? Simon leprosul Marcu 14:3 <input type="checkbox"/>	Cine nu se depărta de Templu și zi și noapte slujea lui Dumnezeu cu post și cu rugăciuni? Ana - Luca 2:37 <input type="checkbox"/>
10	Cine a fost închis pentru un omor săvârșit într-o răscoală? Baraba - Marcu 15:7 <input type="checkbox"/>	Ce era Iosif din Arimatea? sfetnic cu vază al soborului - Marcu 15:43 <input type="checkbox"/>	Cine era împărat la Roma când Ioan Botezătorul propovăduia botezul pocăinței? Tiberiu Cezar - Luca 3:1 <input type="checkbox"/>
11	Cine au împletit cununa de spini? ostașii dregătorului Matei 27:29 <input type="checkbox"/>	Cine a fost ucenicul trimis la Saul? Anania - Fapte 9:10 <input type="checkbox"/>	Cine au fost cei doi dintre care a fost ales un apostol în locul lui Iuda? Iosif numit Barsaba și Matia Fapte 1:23 <input type="checkbox"/>
12	Cine a dus crucea Domnului Isus? Simon din Cirene Matei 27:32 <input type="checkbox"/>	Cine l-a ucis cu sabia pe Iacov, unul din fiii lui Zebedei? Irod - Fapte 12:2 <input type="checkbox"/>	Cine, înainte să moară, a spus: „Doamne nu le ținea în seamă păcatul acesta“? Ștefan Fapte 7:60 <input type="checkbox"/>

Cine câștigă?

Iată câteva variante care pot fi folosite pentru desemnarea echipei câștigătoare (conducătorul jocului anunță varianta folosită înainte de începerea jocului):

- câștigă echipa care are prima toți jucătorii trecuți de linia de mijloc
- câștigă echipa a cărei jucători ajung primii în pozițiile ocupate de echipa adversă la începutul jocului
- dacă se stabilește o limită de timp pentru desfășurarea jocului (de exemplu 15 minute) câștigă echipa care la expirarea timpului are cel mai mare număr de jucători dincolo de jumătatea terenului. În caz de egalitate se poate face o departajare pe bază de întrebări puse jucătorilor care au rămas în terenul propriu.

Puțem complica un pic jocul?

Sigur că da! Iată câteva sugestii de reguli noi ce pot fi adăugate celor deja existente:

- dacă un jucător nu știe răspunsul la întrebarea solicitată trebuie să se întoarcă înapoi cu un număr de căsuțe egal cu numărul de puncte valorat de întrebarea solicitată. Dacă în „drumul de întoarcere“ întâlnește un alt jucător, acesta trebuie ocolit.
- dacă un jucător nu știe răspunsul la întrebarea solicitată de trei ori consecutiv atunci acesta este trimis pe poziția ocupată la începutul jocului, sau într-o poziție alăturată, dacă poziția respectivă este ocupată.
- toți jucătorii echipei trebuie să răspundă consecutiv. Dacă jucătorul 1 a răspuns primul, atunci la următoarea mutare-întrebare a echipei respective va răspunde jucătorul 2, apoi 3 și apoi 4. Abia după acesta poate să răspundă din nou jucătorul 1 și așa mai departe.

Turnir!

În acest joc, jucătorii echipelor se confruntă câte doi în mod direct pe câte o „pistă“ a terenului, în genul în care se confruntau cavalerii la turniruri.

- acest joc poate fi jucat și individual (perechi de adversari care se află singure pe două „piste“ din teren) sau două perechi de adversari se pot afla în același timp pe teren, dar fiecare pe alte două „piste“
- jucătorii se așează în teren așa ca în schița de mai jos

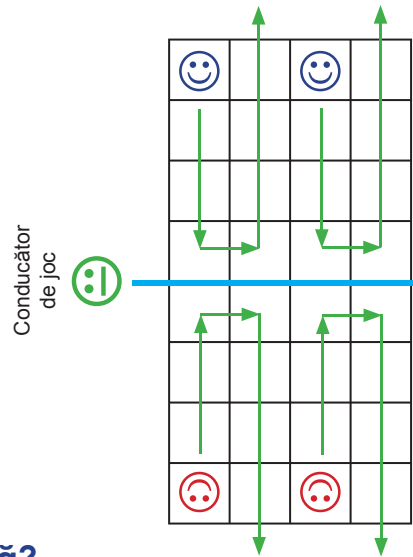

Cum se joacă?

- conducătorul stabilește prin tragere la sorți care jucător „atacă“ primul.
- jucătorul respectiv solicită o întrebare de un anumit grad de dificultate (1 punct, 2 sau 3). Conducătorul de joc citește întrebarea, iar jucătorul trebuie să răspundă pe loc. Dacă răspunsul este corect, atunci jucătorul advers se va deplasa conform traseului indicat pe schița de mai sus, cu atâtea căsuțe câte puncte are întrebarea la care a răspuns.

	1 punct	2 puncte	3 puncte
5	Cine a fost soția lui Irod, care a cerut moartea lui Ioan Botezătorul? Irodiada - Matei 14:3 <input type="checkbox"/>	Cine L-a întrebat pe Domnul Isus: „Ce bine să fac ca să am viața veșnică“? tânărul bogat Matei 19:16 <input type="checkbox"/>	Cine a fost tatăl lui Petru? Iona Matei 16:17 <input type="checkbox"/>
6	Cine au fost ucenicii care i-au văzut pe Moise și pe Ilie? Petru, Iacov și Ioan Matei 17 <input type="checkbox"/>	Cine a suferit în vis din cauza Domnului Isus? soția lui Pilat Matei 27:19 <input type="checkbox"/>	Cine au fost numiți de Domnul Isus, Boanerges? Iacov și Ioan Marcu 3:17 <input type="checkbox"/>
7	Cine își avea chipul și cuvintele imprimate pe ban? Cezarul Matei 22:21 <input type="checkbox"/>	Cine după ce a fost vindecată de friguri a slujit oaspeților săi? soacra lui Petru Marcu 1:30 <input type="checkbox"/>	Cine a fost tatăl lui Bartimeu? Timeu - Marcu 10:46 <input type="checkbox"/>
8	Cine era mare preot în vremea Domnului Isus? Caiafa Matei 26:57 <input type="checkbox"/>	Cine a aruncat în vistieria Templului tot ce-i mai rămasese ca să trăiască? văduva săracă Marcu 12:44 <input type="checkbox"/>	Cine a fost înștiințat de Duhul Sfânt că nu va muri înainte să vadă pe Cristos? Simeon - Luca 2:26 <input type="checkbox"/>

	1 punct	2 puncte	3 puncte
1	Cui i-a spus îngerul să plece în Egipt cu Isus? Iosif - Matei 2:13 <input type="checkbox"/>	Cui i-a spus îngerul numele copilăşului Isus? Iosif - Matei 1:21 <input type="checkbox"/>	Cine era fiul lui Irod care a domnit după moartea tatălui său? Arhelau - Matei 2:22 <input type="checkbox"/>
2	Cine a fost înşelat de magi? Irod - Matei 2:16 <input type="checkbox"/>	Despre cine a spus Isaia că va pregăti calea Domnului? Ioan Botezătorul - Matei 3:3 <input type="checkbox"/>	Ce era Iair? unul din fruntaşii Sinagogii Matei 9:18 <input type="checkbox"/>
3	Cine se hrănea cu lăcuste şi miere? Ioan Botezătorul Matei 3:4 <input type="checkbox"/>	În ce oraş a locuit Isus după ce a plecat din Nazaret? Capernaum - Matei 4:12 <input type="checkbox"/>	Cine au fost ucenicii Domnului Isus? Petru, Andrei, Iacov, Ioan, Filip, Bartolomeu, Toma, Matei, Iacov, Iuda, Simon, Iuda - Luca 6:14 <input type="checkbox"/>
4	Cine au fost primii doi ucenici ai Domnului Isus? Petru şi Andrei - Matei 4:18 <input type="checkbox"/>	Cine au fost fiii lui Zebedei, ucenici ai Domnului Isus? Iacov şi Ioan - Matei 4:21 <input type="checkbox"/>	Cine a fost fratele lui Irod, soţul Irodiadei? Filip - Matei 14:3 <input type="checkbox"/>

- dacă răspunsul nu este corect, atunci jucătorul care a solicitat întrebarea se deplasează conform traseului indicat pe schiţa de mai sus, cu atâtea căsuţe câte puncte are întrebarea la care a răspuns.
- după aceasta urmează la atac celălalt jucător
- jocul este câştigat de jucătorul care reuşeşte primul să îşi „împingă” adversarul în afara terenului de joc
- dacă pe teren sunt două perechi de jucători atunci întrebările li se adresează alternativ

